

# RK-55

**NOVINKA**

**Celosvětově  
prodávané kruhy.**

**Vyšší Množství  
a Nižší Cena.**



**Užitečný velký stolec!!**  
Nářadí a kalník k dispozici  
na velkém stolku.



• MAX 12 kg centrovací kapacita.

- Pouze 23 kg! Snadný na přenášení.
- Jednoduché napínání uvolněného řemene pomocí pružiny.
- Třínohý design zvyšující stabilitu.



**Snadno ovladatelný plynulý  
nožní pedál.**

Model	RK - 55
Motor	100 W AC230V 50 Hz, 1 fázový
Řídící jednotka	DC Motor s kartáčkem
Otáčky točny	0 - 250 otáček/min. (rpm)
Regulace otáček	Odnímatelný nožní pedál
Směr otáčení	Po směru / proti směru hodinových ručiček
Točna	Lehká slitina, průměr 300 mm
Rozměry	560 × 720 × 540 mm (Š×H×V)
Celková hmotnost	23 kg
Napájecí kabel	1,8 m
Příslušenství	Dvoudílné záchytné umyvadlo

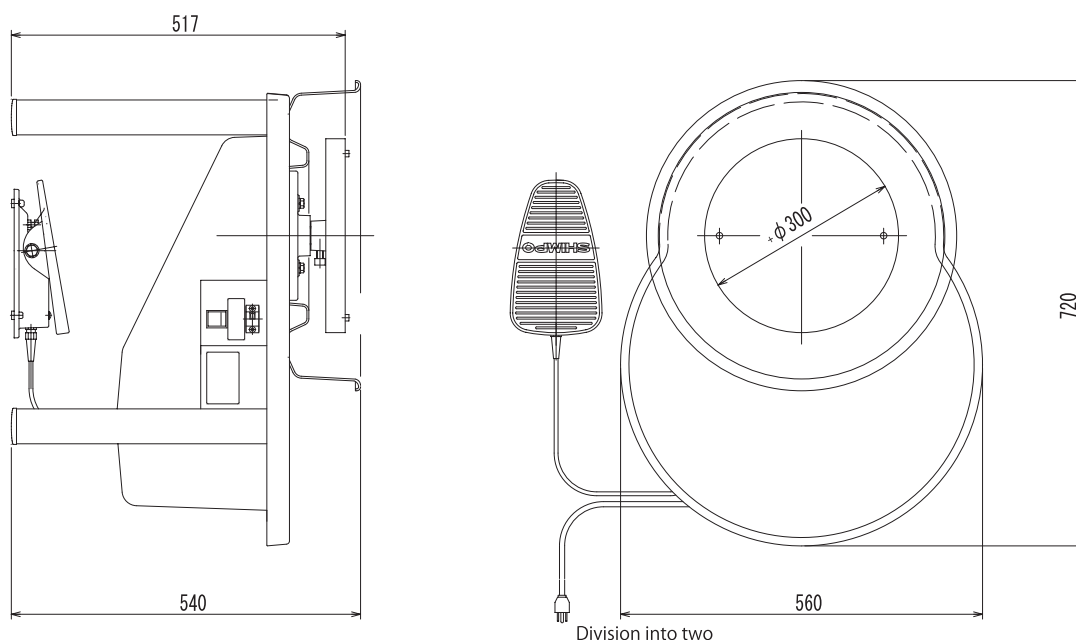

## Výhradní zastoupení pro ČR a SR:

### ARTIK STUDIO s.r.o.

Střekovské nábřeží 18  
400 03 Ústí nad Labem  
Tel/fax: +420 475 532 414  
E-mail: info@kermickepece.cz  
Internet: www.keramickepece.cz

Jednotlivé modely hrnčířských kruhů si můžete prohlédnout v naší prodejně keramických potřeb v Ústí nad Labem. S výběrem vhodného modelu Vám rádi odborně poradíme. Výrobky SHIMPO dodáváme na základě písemné, faxové nebo e-mailové objednávky do ČR, SR a celé EU.

**SHIMPO** – All for dreams

**NIDEC-SHIMPO CORPORATION**

1 Terada, Kohtari, Nagaokakyo-City, Kyoto, Japan

Phone: 075-958-3608 FAX: 075-958-3647

<http://www.nidec-shimpo.co.jp/>

Copyright NIDEC-SHIMPO Corporation. All Rights Reserved.

**WWW.SHIMPO.CZ**